

概述

- 测量范围 0 ... 2500 mm (98.42 英寸)
- 绝对值测量系统
- 抗压达 350 bar, 压力峰值达 450 bar
- 高度灵活, 依靠示教可设置每个测量长度
- 可使用冗余接口
- Safety 版本可使用到性能等级 d
- 模拟量, CANopen, SAE J1939, CANopen Safety 接口

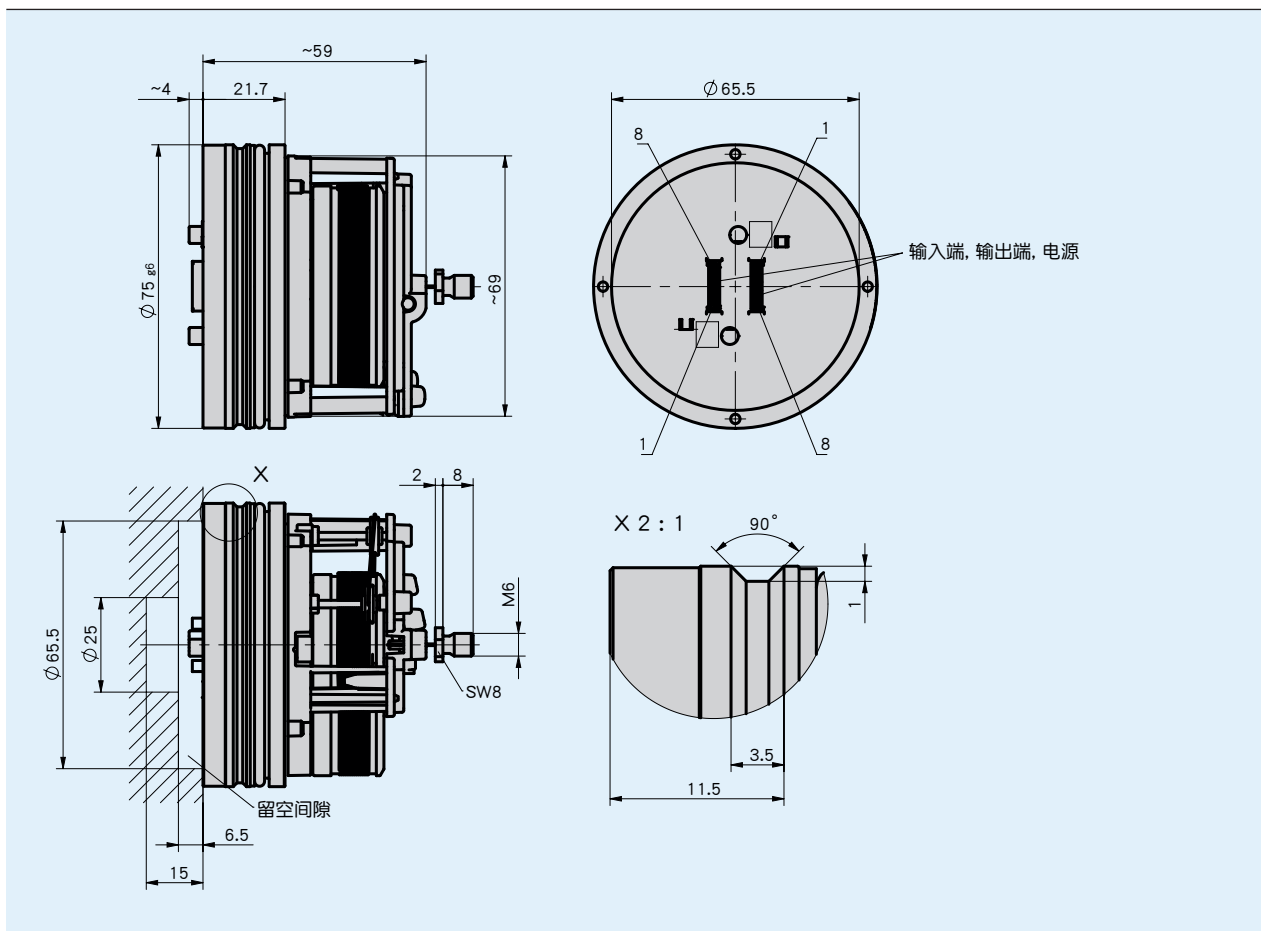
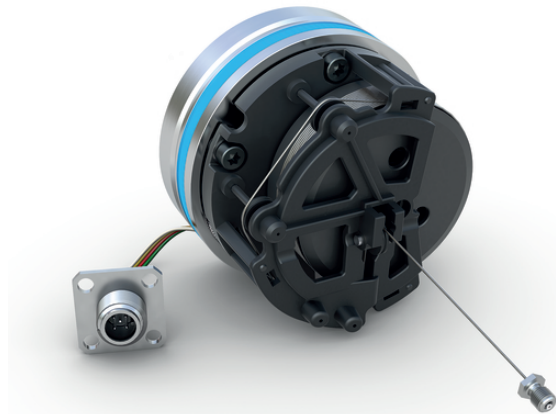

机械参数

特征	技术数据	补充
法兰	铝	密封环 (氢化丙烯腈丁二烯橡胶)
外壳	合成纤维	PA66
线绳类型	0.45 mm	钢绳 (防锈)
拉力	≥3.9 N	
加速	≤24 m/s ²	
重量	~0.35 kg	

电气数据

■ 模拟式接口

特征	技术数据	补充
工作电压	9 ... 32 V DC	环境条件为 MH 在输出 0 ... 5 V, 0.5 ... 4.5 V, 0.25 ... 4.75 V, 1.0 ... 4.9 V 情况下, 反极性保护
	12 ... 32 V DC	环境条件为 MH 在输出 0 ... 10 V 情况下, 反极性保护
	12 ... 32 V DC	环境条件为 MH 在输出 0 ... 20 mA, 4 ... 20 mA 情况下, 但是 $U_B > U_{\text{负载}} + 2.0 \text{ V}$, 反极性保护
	24 V DC $\pm 20 \%$	环境条件为 CE, 反极性保护
电流消耗	<40 mA <80 mA	在 24 V DC 情况下, 每个编码器 在 12 V DC 情况下, 每个编码器
功率消耗	<1 W	无载荷, 每个编码器
参数存储器	10^5 周期	也适用于校准过程
数字量输入	4	限制输入 (冗余式)
	2	限制输入 (非冗余)
高的输入信号电平	>8.4 V	
低的输入信号电平	<2.8 V	
输出电压	0 ... 10 V	负载电流 <10 mA
	0 ... 5 V	负载电流 <10 mA
	0.5 ... 4.5 V	负载电流 <10 mA
	0.25 ... 4.75 V	负载电流 <10 mA
	1 ... 4.9 V	负载电流 <10 mA
输出电流	0 ... 20 mA	负载 $\leq 500 \Omega$
	4 ... 20 mA	负载 $\leq 500 \Omega$
线性公差	$\pm 0.25 \%$	2500 mm 测量长度
震荡时间	<150 ms	
连接方式	插拔连接系统	配件 KV1H

■ CANopen接口

特征	技术数据	补充
工作电压	9 ... 32 V DC	环境条件为 MH, 反极性保护
	24 V DC $\pm 20 \%$	环境条件为 CE, 反极性保护
电流消耗	<40 mA	在 24 V DC 情况下, 每个编码器
	<60 mA	在 12 V DC 情况下, 每个编码器
功率消耗	<1 W	每个编码器
参数存储器	10^5 周期	也适用于校准过程
线性公差	$\pm 0.25 \%$	2500 mm 测量长度
接口	ISO 11898-1/2, 电渡过程不隔离	CANopen, CiA 301, CiA 305, CiA 406
地址	1 ... 127	节点号码-ID, 通过 SDO 或层设置服务 (LSS) 设置
波特率	20 kBit/s	
	50 kBit/s	
	125 kBit/s	
	250 kBit/s	
	500 kBit/s	
	800 kBit/s	
	1 MBit/s	
周期循环时间	典型的 1.5 ms	
震荡时间	<150 ms	
连接方式	插拔连接系统	配件 KV1H

接口 CANopen Safety

特征	技术数据	补充
工作电压	9 ... 32 V DC 24 V ±20%	环境条件为 MH, 反极性保护 环境条件为 CE, 反极性保护
电流消耗	<40 mA <60 mA	在 24 V DC 情况下, 每个编码器 在 12 V DC 情况下, 每个编码器
功率消耗	<1 W	
参数存储器	10 ⁵ 周期	也适用于校准过程
线性公差	±0.25 %	2500 mm 测量长度
接口	ISO 11898-1/2, 电渡过程不隔离	CANopen Safety, CiA 301, CiA 305, CiA 406, EN 50325-5
地址	1 ... 127	节点号码-ID, 通过 SDO 或层设置服务 (LSS) 设置
波特率	20 kBit/s 50 kBit/s 125 kBit/s 250 kBit/s 500 kBit/s 800 kBit/s 1 MBit/s	
周期循环时间	典型的 1.5 ms	
震荡时间	<150 ms	
连接方式	插头连接系统	附件 KV1H

系统数据

特征	技术数据	补充
扫描	磁性的	
分辨率	12 Bit	模拟输出
	0.1 mm	CANopen, SAE J1939, CANopen Safety
重复精度	±0.15 mm	单向的
测量范围	0 ... 2500 mm	测量范围可在 0 ... 2500 mm 之间灵活使用
行进速度	≤2 m/s	
故障率	290 年 240 年	非冗余模拟式, 在 40 ° C (MTBF) 时根据 SN29500 CANopen 非冗余式, 在 40 ° C (MTBF) 时根据 SN29500
	540 年	非冗余模拟式, 在 40 ° C (MTBF) 时根据 SN29500
	460 年	CAN 冗余式, 在 40 ° C (MTBF) 时根据 SN29500
	170 年	CAN Safety 冗余式, 在 40 ° C (MTBF) 时根据 SN29500
	730 年	CANopen Safety, 在 60 ° C (MTTFd 值) 条件下
	156 FIT	CANopen Safety, 在 60 ° C (PFH) 时, 1 FIT = 1.0 E - 09 1/h
	84 %	CANopen Safety, 在 60 ° C (DCavg 值) 条件下, IS13849-1, 附件 E.2

环境条件

特征	技术数据	补充
环境温度	-40 ... 105 ° C -30 ... 100 ° C	电子设备 机械装置, 可选温度达 105 ° C
储存温度	-40 ... 85 ° C	
相对湿度	100 %	在安装和插入的状况下允许凝露
工作压力	<350 bar	P _n 依据 ISO 19879
过载压力	<450 bar	P _{max} 依据 ISO 19879
测试压力	650 bar	静压力依照 ISO 19879
EMV	EN 61326-3.1 ISO 11452-1, -2, -3, -4, -5 ISO 7637-1, -2 ISO 10605	环境条件为 CE, 对抗扰度有要求的工业, 排放限值等级 B 环境条件 MH, 电磁干扰 EUB 环境条件 MH, 瞬态脉冲 环境条件 MH, 静电放电 (E.S.D.)
防护等级	IP67 IP6K9K	EN 60529, 安装 KV1H 和匹配的插头 按 ISO 20653 标准, 已安装 KV1H 和匹配的插头
耐冲击性	1000 m/s ² , 11 ms	EN 60068-2-27
耐振动性	70 m/s ² , 10 Hz ... 2 kHz	EN 60068-2-64

订购

订购提示

下列的系统组件是必需的
延长线 KV1H

www.siko-global.com

订购表格

特征	订货数据	规格	补充
测量范围	... A	1500, 2000, 2500 单位 mm	
环境条件	MH	移动式液压	
	CE	工业液压	
接口	0/5V	0 ... 5 V	电压输出
	0/10V	0 ... 10 V	电压输出
	0.25/4.75V	0.25 ... 4.75 V	电压输出
	0.5/4.5V	0.5 ... 4.5 V	电压输出
	1.0/4.9V	1.0 ... 4.9 V	电压输出
	0/20mA	0 ... 20 mA	电流输出
	4/20mA	4 ... 20 mA	电流输出
冗余	CAN	CANopen	
	CANs	CANopen Safety	
冗余	NR	非冗余	
	R	冗余	

订购号

SGH25 - A - GW6 - B - C - D - M1 - DS - S

供货范围: SGH25, 快速操作指南

附件:

编程工具 ProTool SGH
延长线 SVH
安装工具 ZB4005
套筒扳手 ZB4008
旋转环 ZB4009

www.siko-global.com
www.siko-global.com
www.siko-global.com
www.siko-global.com
www.siko-global.com